

TIPPER

3-Seiten-Kippaufbau Typ MPK - L - 3

passend auf
Iveco Daily Fahrgestelle
von 3,5 bis 5,2 t zul. GG

IVECO



Abbildung kann von der Serienausstattung abweichen

Technische Daten:

Aufbau bezogen auf Fahrzeug-
Grundausrüstung ohne Berücksichtigung
möglicher Zusatzausrüstungen

Typ		MPK 32 – L – 3	MPK 37 – L – 3
Radstand des Fahrgestells	mm	3.450	4.350
Fahrerhaus		Doppelkabine	Doppelkabine
BL	Brückenlänge i.L.	ca. mm	3.170
BB	Brückenbreite i.L.	ca. mm	2.000
SH	Stirnwandhöhe	ca. mm	400
BH	Bordwandhöhe	ca. mm	400
KH	Kabinenschutzhöhe (s. Optionen)	ca. mm	1.000
LH	Leiterträgerhöhe hinten (s. Optionen)	ca. mm	125
AH	Aufbauhöhe über Fahrgestell	ca. mm	350
W	Kippwinkel seitlich/hinten	Grad	42° / 45°
	Aufbaueigengewicht	ca. kg	690
			780

Technische Beschreibung Kofferaufbau:

Konstruktionsänderungen im Interesse des technischen Fortschritts vorbehalten.

Hilfsrahmen: Längsträger in Feinkornstahl mit vorderen und hinteren Kippquerträger, Querträger für Kippzylinderlagerung, Halterungen für Hydrauliktank sowie Kofflügel, Befestigungskonsolen zur Verbindung des Hilfsrahmens mit dem Fahrgestell.

Brücke: Im Brückenboden 3 Paar integrierte Zurringe für Ladungssicherung nach DIN75410, zulässige Zurrkraft 0,4 t je Ring,

Boden: aus Feinkornstahl 2,5 mm stark, Kugelkipplagerung vertauschsicher, Sicherheitsstütze,

Bordwände: Zentralverriegelung der Seiten- und – Rückwand aus Feinkornstahl mit Scheuerleiste oben, pendelnd und klappbar sowie abnehmbar, mit automatischer Rückwandöffnung beim Rückwärtskippen, Eckrungen hinten klappbar, feststehende Stirnwand vorgerüstet für Kabinenschutz mit Leiterträger.

Hydraulik: 5-stufiger hartverchromter Zylinder mit Hubbegrenzung, Sicherungsseil, elektromagnetische Kippersteuerung mit optischer Warnanlage im Fahrerhaus, Hydraulikpumpe direkt **am werksseitig montierten Nebenabtrieb angeflanscht.**

Farbgebung: Stahlteile zinkphosphatiert, KTL-grundiert und zusätzlich pulverbeschichtet, Rahmen in RAL9005 schwarz, Bordwände in RAL-Farbtone 9010 - reinweiß.

Standard-Zubehör: Kunststoff-Kofflügel, Seitenmarkierungsleuchten.

Passend auf Fahrgestell Fabrikate/Modelle:

Auf Anfrage:

Citroen Jumper

Fiat Ducato

Peugeot Boxer

Renault Master

Opel Movano

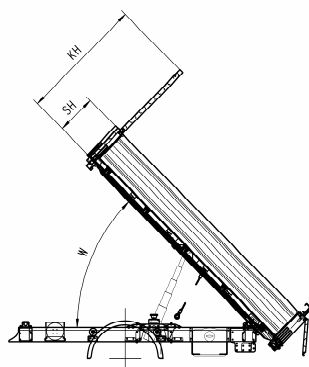
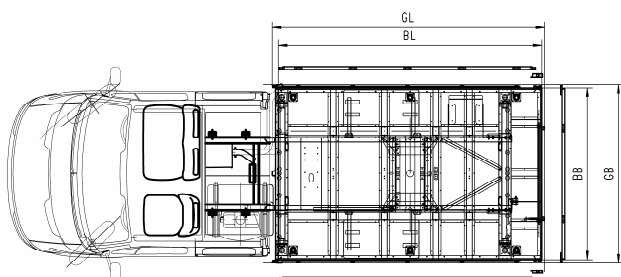
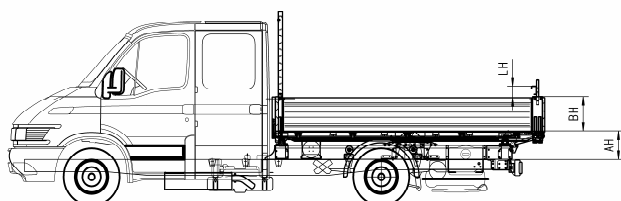

Erforderliche Fahrgestell – Grundausrüstung:

Code	Beschreibung
	Fahrgestell für Kippaufbauten (K-Modell)
	Nebenabtrieb